

МІНІСТЕРСТВО ОСВІТИ І НАУКИ УКРАЇНИ

ХЕРСОНСЬКИЙ ДЕРЖАВНИЙ
АГРАРНО-ЕКОНОМІЧНИЙ УНІВЕРСИТЕТ



ОСВІТНЬО-ПРОФЕСІЙНА ПРОГРАМА
«ПУБЛІЧНЕ УПРАВЛІННЯ ТА АДМІНІСТРУВАННЯ»
другого (магістерського) рівня вищої освіти
за спеціальністю 281 «Публічне управління та адміністрування»
галузі знань 28 «Публічне управління та адміністрування»
кваліфікація: магістр публічного управління та адміністрування

ВСТУП 2024

ЗАТВЕРДЖЕНО

Вченою радою ХДАЕУ
(протокол від 28.03.2024 № 7)

Освітня-професійна програма
вводиться в дію з 02 вересня 2024 року

В.о. ректора Херсонського державного
аграрно-економічного університету,

Наказ № 10/ОД від 28.03.2024

Вікторія ГРАНОВСЬКА
Вікторія ГРАНОВСЬКА



ЛИСТ ПОГОДЖЕННЯ
освітньо-професійної програми
«Публічне управління та адміністрування»

рівень вищої освіти – другий (магістерський) рівень.
спеціальність – 281 «Публічне управління та адміністрування».
галузь знань – 28 «Публічне управління та адміністрування».
кваліфікація – магістр публічного управління та адміністрування.

Освітньо-професійна програма відповідає другому (магістерському) рівню вищої освіти та сьомому кваліфікаційному рівню за Національною рамкою кваліфікацій.

РОЗРОБЛЕНО:

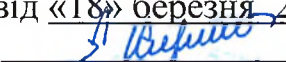
Гарант
освітньо-професійної програми
«Публічне управління
та адміністрування»
від «18» березня 2024 р.
 Юрій КИРИЛОВ

СХВАЛЕНО:

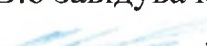
кафедра публічного управління,
права та гуманітарних наук
Протокол № 09
від «18» березня 2024 р.
В.о завідувача кафедри
 Людмила СІМОНЦЕВА

РЕКОМЕНДОВАНО:

вченою радою економічного
факультету
Протокол № 09
від «27» березня 2024 р.
Декан економічного факультету
 Наталя КИРИЧЕНКО

ПОГОДЖЕНО:

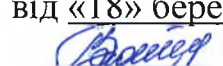
Перший проректор, проректор з
науково-педагогічної роботи
Херсонського державного аграрно-
економічного університету
від «18» березня 2024 р.
 Вікторія ГРАНОВСЬКА

Начальник
навчально-методичного відділу
університету
від «18» березня 2024 р.

 Олена КАН

ПЕРЕДМОВА

Освітня програма другого (магістерського) рівня вищої освіти є нормативним документом Херсонського державного аграрно-економічного університету, що регламентує нормативні, кваліфікаційні, навчальні, методичні, організаційні вимоги та компетентності підготовки магістрів галузі знань 28 «Публічне управління та адміністрування» спеціальності 281 «Публічне управління та адміністрування».

Освітньо-професійна програма «Публічне управління та адміністрування» для підготовки здобувачів вищої освіти на другому (магістерському) рівні вищої освіти за спеціальністю 281 «Публічне управління та адміністрування» розроблена відповідно до: Закону України «Про освіту»; Закону України «Про вищу освіту» № 1556-VII від 01.07.2014; Постанови Кабінету Міністрів України «Про затвердження Національної рамки кваліфікацій» № 1341 від 23.11.2011; «Про затвердження Ліцензійних умов провадження освітньої діяльності закладів освіти» № 365 від 24.03.2021; Стандарту вищої освіти за спеціальністю 281 «Публічне управління та адміністрування» галузі знань 28 «Публічне управління та адміністрування» для другого (магістерського) рівня вищої освіти, затвердженого Наказом Міністерства освіти і науки України.

Гарант освітньої програми:

КИРИЛОВ Юрій – доктор економічних наук, професор, професор кафедри публічного управління, права та гуманітарних наук.

Склад робочої групи:

ПРАВОТОРОВА Ольга – доктор юридичних наук, професор, професор кафедри публічного управління, права та гуманітарних наук.

ЧЕРЕВКО Наталія – кандидат наук з державного управління, старший викладач кафедри публічного управління, права та гуманітарних наук ХДАЕУ, адвокат Адвокатського Бюро «Наталії Черевко».

НОВІКОВА Марія - кандидат юридичних наук, доцент, доцент кафедри публічного управління, права та гуманітарних наук.

СІМОНЦЕВА Людмила – кандидат юридичних наук, в.о. завідувача кафедри публічного управління, права та гуманітарних наук.

СКІБІНА Тетяна – кандидат економічних наук, доцент, доцент кафедри публічного управління та права.

ЯКИМЕНКО Наталія – здобувач другого (магістерського) рівня вищої освіти.

Рецензії-відгуки зовнішніх стейкхолдерів:

БЕВЗЕНКО Володимир – доктор юридичних наук, професор, суддя Касаційного адміністративного суду Верховного Суду.

ГАЛКОВСЬКИЙ Григорій – регіональний координатор Південного міжрегіонального управління Міністерства юстиції (м. Одеса).

КРИВОНОГОВА Ганна – перший заступник голови Новотроїцької селищної ради Херсонської області.

ДІДЕНКО Сергій – доктор юридичних наук, професор, ректор Херсонського інституту Міжрегіональної академії управління персоналом.

I. Профіль освітньої програми зі спеціальності 281 «Публічне управління та адміністрування»

1. Загальна інформація	
Повна назва ЗВО	Херсонський державний аграрно-економічний університет, Економічний факультет Кафедра публічного управління, права та гуманітарних наук
Ступінь вищої освіти та назва кваліфікації мовою оригіналу	Магістр Кваліфікація - магістр публічного управління та адміністрування
Офіційна назва освітньої програми	Освітньо-професійна програма «Публічне управління та адміністрування» другого (магістерського) рівня вищої освіти за спеціальністю 281 «Публічне управління та адміністрування» галузі знань 28 «Публічне управління та адміністрування».
Тип диплому та обсяг програми	Диплом магістра, одиничний, 90 кредитів ЄКТС, термін навчання 1 рік 4 місяці.
Наявність акредитації	Сертифікат про акредитацію серія НД № 2290638 Термін дії сертифіката до 01.07.2026 р.
Цикл/рівень	НРК України – 7 рівень, QF-EHEA – другий цикл, EQF-LLL – 7 рівень.
Передумови	Особа має право здобувати ступінь магістра за умови наявності в неї освітнього ступеню бакалавр, спеціаліст, магістр. Вимоги до вступників визначаються Правилами прийому на навчання для здобуття вищої освіти у Херсонському державному аграрно-економічному університеті за спеціальністю 281 «Публічне управління та адміністрування» на освітньо-професійну програму магістра.
Мова (и) викладання	Українська
Термін дії освітньої програми	2 роки
Інтернет - адреса постійного розміщення опису освітньої програми	Офіційний веб-сайт Херсонського державного аграрно-економічного університету www.ksau.kherson.ua
2. Мета програми	
Професійна підготовка висококваліфікованих фахівців з публічного управління та адміністрування, здатних розв'язувати складні задачі і проблеми у межах набутих компетентностей.	
3. Характеристика освітньої програми	

Предметна область	<p>Галузь знань - 28 «Публічне управління та адміністрування».</p> <p>Спеціальність - 281 «Публічне управління та адміністрування».</p> <p>Об'єкти вивчення: принципи і закономірності функціонування системи публічного управління та адміністрування як сукупності інститутів державного управління, місцевого самоврядування, громадянського суспільства відповідно до покладених на них функцій і повноважень; відносини, явища, процеси, моделі та механізми, що характеризують прояви публічного управління та адміністрування на вищому, центральному, регіональному та місцевому рівнях.</p> <p>Цілі навчання: підготовка фахівців публічного управління та адміністрування, здатних розв'язувати складні задачі і проблеми у сфері публічного управління та адміністрування.</p> <p>Теоретичний зміст предметної області: наукові концепції (теорії) публічного управління та адміністрування, зокрема на вищому, центральному, регіональному та місцевому рівнях управління.</p> <p>Методи, методики та технології: наукового пізнання, управління та прийняття рішень, аналітичної обробки інформації, інституціонального, інструментального, функціонального, організаційно-технологічного та правового забезпечення, електронного урядування, системного аналізу, моделювання, прогнозування та проектування.</p> <p>Інструменти та обладнання: інформаційно-аналітичні інструменти, системи підтримки прийняття та реалізації управлінських рішень, спеціалізоване програмне забезпечення.</p>
Орієнтація освітньої програми	Освітньо-професійна програма
Основний фокус освітньої програми та спеціалізації	Освіта в галузі публічного управління та адміністрування. Акцент робиться на отриманні комплексу знань, набутті умінь та навичок з управління в організаціях (установах) публічного сектору, що передбачає набуття предметно-спеціальних компетентностей для забезпечення подальшого особистісного розвитку та стратегічного розвитку держави, регіону, міста та громади.
Особливості програми	Програма формує фахові знання та професійні

	<p>навички з публічного управління та адміністрування з урахуванням регіональних особливостей публічної політики.</p> <p>Характерною особливістю даної програми є її міждисциплінарний характер, що надає випускникам можливість оволодіння компетентностями з різних сфер професійної діяльності, які знаходяться на перетині політики, економіки і публічної діяльності. Це підкреслює суттєве соціальне значення програми для формування нової генерації дієвих і ефективних управлінців, лідерів в управлінні змінами, які стануть в авангарді здійснення необхідних країні реформ. Особливий акцент в програмі зроблено на формуванні навичок застосування сучасних інформаційних технологій, електронних методів управління, інструментів ефективної роботи, здатності до інноваційної діяльності та впровадження реформ. Фахові компетентності випускників формуються з врахуванням проектно-орієнтованих, процесно-орієнтованих та об'єктно-орієнтованих функцій управління.</p>
<p>4. Придатність випускників до працевлаштування та подальшого навчання</p>	
<p>Придатність до працевлаштування</p>	<ul style="list-style-type: none"> - на посадах в центральних і місцевих органах державної влади; - на посадах в органах місцевого самоврядування; - на посадах в структурах недержавних суб'єктів громадянського суспільства та громадських організацій; - на керівних посадах і посадах фахівців на підприємствах, установах і організаціях державної і комунальної форм власності; - на управлінських і адміністративних посадах в міжнародних організаціях та їх представництвах в Україні. <p>Згідно Класифікатора професій ДК 003:2010:</p> <p>241 Професіонали в сфері державної служби, аудиту, бухгалтерського обліку, праці та зайнятості, маркетингу, ефективності підприємництва, раціоналізації виробництва та інтелектуальної власності</p> <p>2419 Професіонали у сфері державної служби, маркетингу, ефективності господарської діяльності, раціоналізації виробництва, інтелектуальної власності та інноваційної діяльності</p> <p>2419.3 Професіонали державної служби та місцевого</p>

	<p>самоврядування</p> <p>Обіймати посади:</p> <p>Експерт із зовнішньоекономічних питань;</p> <p>Консультант із зовнішньоекономічних питань;</p> <p>Фахівець з публічних закупівель;</p> <p>Фахівець із зв'язків з громадськістю та пресою;</p> <p>Посадова особа (органи державної влади та місцевого самоврядування);</p> <p>Державний аудитор;</p> <p>Державний експерт;</p> <p>Державний реєстратор;</p> <p>Державний соціальний інспектор;</p> <p>Консультант (в апараті органів державної влади, місцевого самоврядування);</p> <p>Помічник-консультант народного депутата України;</p> <p>Радник (органи державної влади, місцевого самоврядування);</p> <p>Спеціаліст державної служби (місцевого самоврядування);</p> <p>Спеціаліст з питань персоналу державної служби.</p>
Подальше навчання	Здобуття освіти за третім (освітньо-науковим) рівнем вищої освіти. Набуття додаткових кваліфікацій в системі освіти дорослих.
5. Викладання та оцінювання	
Викладання та навчання	Викладання здійснюється на засадах студенто-центрованого навчання, самонавчання, проблемно-орієнтоване навчання тощо.
Оцінювання Система ЄКТС	<p>Оцінювання рівня навчальних досягнень здобувачів вищої освіти здійснюється за:</p> <ul style="list-style-type: none"> - 100-бальною шкалою; - шкалою ЄКТС – А, В, С, D, E, FX, F; - 5-рівнева національна шкала – з екзаменаційних дисциплін, атестації здобувачів вищої освіти, виробничих практик; - 2-рівнева національна шкала – із залікових дисциплін. <p>Система оцінювання рівня навчальних досягнень здобувачів вищої освіти в університеті складається з:</p> <ul style="list-style-type: none"> - поточного контролю рівня навчальних досягнень здобувачів вищої освіти під час вивчення освітніх компонентів освітньої програми; - підсумкового контролю рівня навчальних досягнень здобувачів вищої освіти після завершення вивчення освітніх компонентів освітньої програми; - оцінювання проходження та захисту звіту з практики - атестації здобувачів вищої освіти.

6. Програмні компетентності	
Інтегральна компетентність	ІК. Здатність розв'язувати складні задачі і проблеми у сфері публічного управління та адміністрування та/або у процесі навчання, що передбачає проведення досліджень та/або здійснення інновацій та характеризується невизначеністю умов і вимог.
Загальні компетентності (ЗК)	ЗК01. Здатність до абстрактного мислення, аналізу та синтезу. ЗК02. Здатність працювати в команді, мотивувати людей та рухатися до спільної мети, бути лідером, діяти соціально відповідально та свідомо. ЗК03. Здатність розробляти та управляти проєктами. ЗК04. Здатність удосконалювати й розвивати професійний, інтелектуальний і культурний рівні. ЗК05. Здатність приймати обґрунтовані рішення та використовувати сучасні комунікаційні технології. ЗК06. Здатність до професійного спілкування іноземною мовою. ЗК07. Здатність генерувати нові ідеї (креативність).
Фахові компетентності (ФК)	ФК01. Здатність налагоджувати соціальну взаємодію, співробітництво, попереджати та розв'язувати конфлікти. ФК02. Здатність організовувати діяльність органів публічного управління та інших організацій публічної сфери. ФК03. Здатність організовувати інформаційно-аналітичне забезпечення управлінських процесів із використанням сучасних інформаційних ресурсів та технологій, зокрема розробляти заходи щодо впровадження електронного урядування в різних сферах публічного управління та адміністрування. ФК04. Здатність визначати показники сталого розвитку на загальнодержавному, регіональному, місцевому та організаційному рівнях. ФК05. Здатність представляти органи публічного управління у відносинах з іншими державними органами та органами місцевого самоврядування, громадськими об'єднаннями, підприємствами, установами і організаціями незалежно від форм власності, громадянами та налагоджувати ефективні комунікації з ними. ФК06. Здатність здійснювати професійну діяльність з урахуванням потреб забезпечення національної безпеки України. ФК07. Здатність самостійно готувати проєкти нормативно-правових актів, аналітичні довідки, пропозиції, доповіді, надавати експертну оцінку

	<p>нормативно-правовим актам на різних рівнях публічного управління та адміністрування.</p> <p>ФК08. Здатність розробляти стратегічні документи розвитку соціально-економічних систем на вищому, центральному, регіональному, місцевому та організаційному рівнях.</p> <p>ФК09. Здатність здійснювати наукову та дослідницьку діяльність у сфері публічного управління та адміністрування.</p> <p>ФК10. Здатність приймати обґрунтовані управлінські рішення з урахуванням питань європейської та євроатлантичної інтеграції.</p>
7. Програмні результати навчання	
	<p>ПРН1. Знати теоретичні та прикладні засади вироблення й аналізу публічної політики, основ та технологій прийняття управлінських рішень, управління ресурсами.</p> <p>ПРН2. Розв'язувати складні задачі публічного управління та адміністрування, враховуючи вимоги законодавства, виявляти правові колізії та проблеми, розробляти проекти нормативно-правових актів для їх усунення.</p> <p>ПРН3. Знати основні засади національної безпеки та уміти попереджати й нейтралізувати виклики і загрози національним інтересам України в межах своєї професійної компетенції.</p> <p>ПРН4. Використовувати сучасні статистичні методи, моделі, цифрові технології, спеціалізоване програмне забезпечення для розв'язання складних задач публічного управління та адміністрування.</p> <p>ПРН5. Визначати пріоритетні напрями впровадження електронного урядування та розвитку електронної демократії.</p> <p>ПРН6. Здійснювати ефективне управління інноваціями, ресурсами, ризиками, проектами, змінами, якістю, застосовувати сучасні моделі, підходи та технології, міжнародний досвід при проектуванні та реорганізації управлінських та загально-організаційних структур.</p> <p>ПРН7. Уміти розробляти національні/регіональні програмні документи щодо розвитку публічного управління, використовуючи системний аналіз і комплексний підхід, а також методи командної роботи.</p> <p>ПРН8. Уміти здійснювати ефективну комунікацію, аргументувати свою позицію, використовувати сучасні інформаційні та комунікаційні технології у</p>

	<p>сфері публічного управління та адміністрування на засадах соціальної відповідальності, правових та етичних норм.</p> <p>ПРН9. Спілкуватися іноземною мовою на професійну тематику.</p> <p>ПРН10. Представляти органи публічного управління й інші організації публічної сфери та презентувати для фахівців і широкого загалу результати їх діяльності.</p> <p>ПРН11. Розробляти обґрунтовані управлінські рішення з урахуванням питань європейської та євроатлантичної інтеграції, враховувати цілі, наявні законодавчі, часові та ресурсні обмеження, оцінювати політичні, соціальні, економічні та екологічні наслідки варіантів рішень.</p> <p>ПРН12. Планувати і здійснювати наукові та прикладні дослідження у сфері публічного управління та адміністрування, включаючи аналіз проблематики, постановку цілей і завдань, вибір та використання теоретичних та емпіричних методів дослідження, аналіз його результатів, формулювання обґрунтованих висновків.</p> <p>ПРН 13. Демонструвати знання та уміння інформаційно-пошукової діяльності, користування державними інформаційними ресурсами.</p> <p>ПРН 14. Володіння концептуальними засадами забезпечення адаптації державної служби України до стандартів Європейського Союзу, систему напрямів і принципів (критеріїв) реформування державного управління та «належного урядування», згідно нормативно-правових документів Європейського Союзу.</p>
8. Ресурсне забезпечення реалізації програми	
Кадрове забезпечення	<p>Всі науково-педагогічні працівники, залучені до реалізації освітньої складової освітньо-професійної програми відповідають кадровим вимогам щодо забезпечення провадження освітньої діяльності у сфері вищої та післядипломної освіти для осіб з вищою освітою відповідно до Ліцензійних умов провадження освітньої діяльності, затверджених постановою Кабінету Міністрів України.</p>

Матеріально-технічне забезпечення	Усі приміщення відповідають будівельним та санітарним нормам, повне забезпечення гуртожитками відповідно до потреби, забезпеченість комп'ютерними робочими місцями та прикладними комп'ютерними програмами достатнє для виконання навчальних планів, соціальна інфраструктура, що включає спортивний комплекс, пункти харчування, базу відпочинку. Медичне обслуговування здобувачів здійснюється на умовах типового договору з КНП «Херсонська міська клінічна лікарня ім. Є.Є. Карабелеша»
Інформаційне та навчально-методичне забезпечення	<p>Належна забезпеченість бібліотеки підручниками та посібниками, вітчизняними і закордонними фаховими періодичними виданнями відповідного профілю, доступ до джерел Internet, авторські розробки професорсько-викладацького складу.</p> <p>Офіційний веб-сайт http://www.ksau.kherson.ua містить інформацію про навчальну, наукову і виховну діяльність, структурні підрозділи, правила прийому, контакти.</p> <p>У Херсонському державному аграрно-економічному університеті є локальна комп'ютерна мережа з необмеженим доступом до мережі Інтернет.</p> <p>Користування Інтернет-мережею безлімітне.</p> <p>Матеріали навчально-методичного забезпечення освітньо-професійної програми, робочі програми, силабуси викладені на офіційному сайті та у внутрішній електронній мережі DSpace.</p>
9. Академічна мобільність	
Національна кредитна мобільність	<p>Реалізується в університеті відповідно до вимог чинного законодавства та регламентується Положенням «Про порядок організації та реалізації права на академічну мобільність учасників освітнього процесу ХДАЕУ» та Положенням «Про порядок перезарахування навчальних дисциплін та визначення академічної різниці ХДАЕУ».</p> <p>Можлива у рамках між університетських договорів про встановлення науково-освітніх відносин для задоволення потреб розвитку освіти і науки.</p>

Міжнародна кредитна мобільність	Можлива на підставі партнерських договорів про співробітництво із зарубіжними університетами, участь у міжнародних освітніх програмах, які надають можливість: одержати додаткові знання у суміжних галузях науки; удосконалювати рівень володіння іноземною мовою; ознайомитися із зарубіжною культурою, історією, одержати диплом зарубіжного університету та диплом ХДАЕУ.
Навчання іноземних здобувачів вищої освіти	Навчання іноземних здобувачів вищої освіти проводиться на загальних умовах з додатковою мовною підготовкою згідно Положення «Про організацію набору та навчання іноземців та осіб без громадянства у ХДАЕУ».

II. Перелік компонент освітньо-професійної програми та їх логічна послідовність

2.1. Перелік компонент освітньо-професійної програми «Публічне управління та адміністрування»:

Код н/д	Компоненти освітньої програми (навчальні дисципліни, курсові проекти, практики, кваліфікаційна робота)	Кількість кредитів	Форма підсумкового контролю
1	2	3	4
Обов'язкові компоненти освітньої програми			
OK1	Філософія науки	3	залік
OK2	Ділова іноземна мова	3	іспит
OK3	Право в публічному управлінні	3	залік
OK4	Методологія та організація наукових досліджень	4	залік
OK5	Стратегія суспільного розвитку та управління територіями	3	іспит
OK6	Публічна політика та врядування	4	іспит
OK7	GR-менеджмент та комунікації	3	залік
OK8	Управління проектами	4	іспит
OK9	Державні інформаційні ресурси	3	іспит
OK10	Адаптація державної служби до стандартів Європейського Союзу	3	іспит
OK11	Міжнародна інтеграція та безпека	4	іспит
OK12	Соціальна відповідальність	4	іспит
OK13	Комплексна виробнича практика з фаху	9	диф.залік
OK14	Виробнича переддипломна практика	6	залік
OK15	Єдиний державний кваліфікаційний іспит	1,5	іспит
OK16	Виконання та захист кваліфікаційної роботи	9,5	захист
Загальний обсяг обов'язкових компонент		67	
Загальний обсяг вибірових компонент:		23	
Загальний обсяг освітньої програми:		90	

*Вибіркові компоненти обираються здобувачами вищої освіти із каталогів вибірових дисциплін загальної і фахової підготовки ХДАЕУ, які щорічно оновлюються та затверджуються рішенням Науково-методичної ради Херсонського державного аграрно-економічного університету. Методика формування переліків та процедура відбору вибірових компонентів (навчальних дисциплін вільного вибору) наведені у Положенні «Про вибірові дисципліни ХДАЕУ».

2.2. Структурно-логічна схема освітньо-професійної програми «Публічне управління та адміністрування»

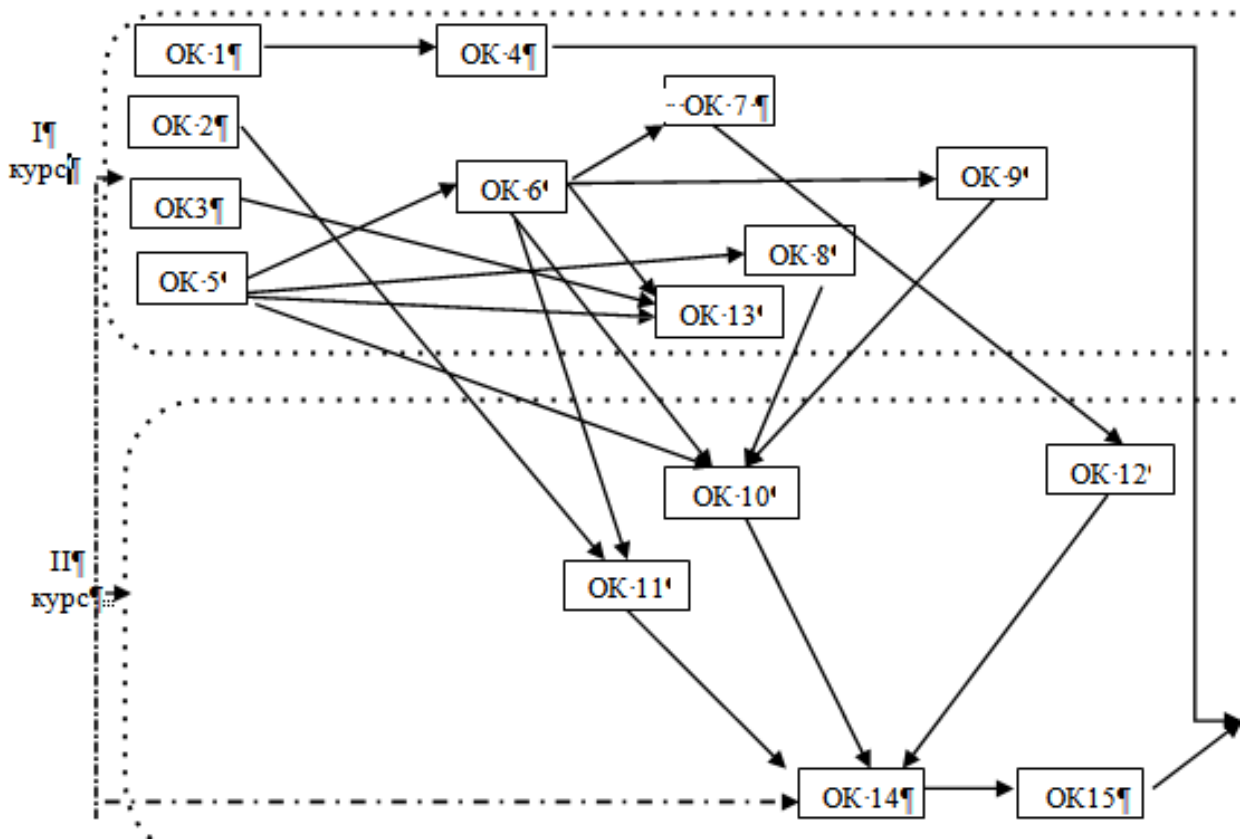

III. ФОРМА АТЕСТАЦІЇ ЗДОБУВАЧІВ ВИЩОЇ ОСВІТИ

Форми атестації здобувачів вищої освіти	Атестація здійснюється у формі публічного захисту кваліфікаційної роботи та складання єдиного державного кваліфікаційного іспиту в установленому порядку.
Вимоги до кваліфікаційної роботи	Кваліфікаційна робота не повинна містити академічного плагіату, фабрикації, фальсифікації. У кваліфікаційній роботі має бути розв'язана складна задача чи проблема у сфері публічного управління та адміністрування, що передбачає проведення досліджень та/або здійснення інновацій та характеризується невизначеністю умов і вимог. Кваліфікаційна робота має бути оприлюднена на офіційному сайті або в репозитарії закладу вищої освіти або його підрозділу.
Вимоги до єдиного державного кваліфікаційного іспиту	Єдиний державний кваліфікаційний іспит має оцінювати відповідність результатів навчання вимогам стандарту та відповідати організаційним вимогам до єдиного державного кваліфікаційного іспиту, що встановлюються законодавством.

Атестація здобувачів вищої освіти здійснюється згідно діючих нормативних документів Херсонського державного аграрно-економічного університету:

1) Положення «Про атестацію здобувачів вищої освіти та роботу екзаменаційних комісій»;

2) Положення «Про порядок перевірки наукових, навчально-наукових, навчально-методичних матеріалів на наявність плагіату»;

3) Положення «Про академічну доброчесність та етику академічних взаємовідносин».

Атестація здійснюється відкрито і публічно.

Кваліфікаційна робота магістра допускається до захисту перед екзаменаційною комісією за умови, якщо рівень її унікальності (оригінальності) відповідає нормативу, що регламентується Положенням Херсонського державного аграрно-економічного університету.

За результатами проведеної атестації та рішенням екзаменаційної комісії видається документ встановленого зразка з присвоєнням кваліфікації «магістр публічного управління та адміністрування».

**IV. МАТРИЦЯ ВІДПОВІДНОСТІ
ПРОГРАМНИХ КОМПОНЕНТНОСТЕЙ
КОМПОНЕНТАМ ОСВІТНЬО-ПРОФЕСІЙНОЇ ПРОГРАМИ
«ПУБЛІЧНЕ УПРАВЛІННЯ ТА АДМІНСТРУВАННЯ»**

Програмні компетентності	Освітні компоненти															
	ОК1	ОК2	ОК3	ОК4	ОК5	ОК6	ОК7	ОК8	ОК9	ОК10	ОК11	ОК12	ОК13	ОК14	ОК15	ОК 16
ІК	+	+	+	+	+	+	+	+	+	+	+	+	+	+	+	+
ЗК1				+	+	+				+		+	+	+	+	+
ЗК2		+			+			+		+		+	+	+	+	+
ЗК3					+			+	+	+		+	+	+	+	+
ЗК4		+		+	+	+				+	+	+	+	+	+	+
ЗК5		+					+	+	+				+	+	+	+
ЗК6		+		+						+	+		+	+	+	+
ЗК7				+	+	+		+		+		+	+	+	+	+
ФК1					+		+			+		+	+	+	+	+
ФК2						+				+	+		+	+	+	+
ФК3			+				+		+	+			+	+	+	+
ФК4			+			+				+			+	+	+	+
ФК5		+	+				+			+			+	+	+	+
ФК6					+	+				+	+	+	+	+	+	+
ФК7			+				+		+	+	+		+	+	+	+
ФК8	+					+					+		+	+	+	+
ФК9	+		+	+	+	+			+	+	+	+	+	+	+	+
ФК10		+	+	+		+		+	+	+	+		+	+	+	+

**V. МАТРИЦЯ ЗАБЕЗПЕЧЕННЯ ПРОГРАМНИХ РЕЗУЛЬТАТІВ НАВЧАННЯ (ПРН)
ВІДПОВІДНИМИ КОМПОНЕНТАМИ ОСВІТНЬО-ПРОФЕСІЙНОЇ ПРОГРАМИ
«ПУБЛІЧНЕ УПРАВЛІННЯ ТА АДМІНІСТРУВАННЯ»**

Програмні компетентності	Освітні компоненти															
	OK1	OK2	OK3	OK4	OK5	OK6	OK7	OK8	OK9	OK10	OK11	OK12	OK13	OK14	OK15	OK16
ПР1	+	+	+	+	+	+	+	+		+	+	+	+	+	+	+
ПР2	+	+	+	+	+	+	+	+	+	+	+		+	+	+	+
ПР3		+	+	+	+	+			+	+	+	+	+	+	+	+
ПР4	+	+		+	+	+		+		+		+	+	+	+	+
ПР5	+	+		+	+				+	+			+	+	+	+
ПР6	+	+		+	+	+	+	+		+		+	+	+	+	+
ПР7		+	+	+	+	+		+	+	+	+	+	+	+	+	+
ПР8	+	+			+	+	+	+	+	+	+	+	+	+	+	+
ПР9		+		+	+		+			+	+	+	+	+	+	+
ПР10	+	+	+			+	+	+		+			+	+	+	+
ПР11	+		+	+	+	+		+	+	+	+		+	+	+	+
ПР12		+	+	+	+	+		+	+	+	+	+	+	+	+	+
ПР13		+	+	+	+	+		+	+	+	+		+	+	+	+
ПР14		+			+	+	+	+	+	+			+	+		

